

Bedienungsanleitung



Hi-Fi durch Hightech
Für alle Helme nachrüstbar

BlueBike

BLUETAINMENT FÜR BIKER

**Die kabellose Freiheit...
... immer und überall**

**Gegensprechen. Funken. Telefonieren.
Sprachgeführt navigieren
Musikhören in Hi-Fi-Qualität via A2DP.
Alles drin, alles dran, alles ohne Kabel,
alles vollautomatisch.
Und die Hände am Lenker**

**Die Motorrad-Kommunikation der Spitzenklasse
Motorrad- und Helmunabhängig**



Inhaltsverzeichnis (mit Verlinkung zur jeweiligen Stelle)

1. BlueBike® - ...kabellose Freiheit.....	2
1.2 Allgemeine Hinweise	4
2. BlueBike	4
2.1 Lieferumfang BlueBike IN (als Einbausatz nur für autorisierte Händler)	4
2.2 Bedienung BlueBike IN.....	5
2.3 Betriebsmodus	6
2.4 Ladestation und Akkuladung	6
2.5 Bluetooth Beglaubigungen löschen.....	6
2.6 Pairen (Einbuchten)	6
2.6.1 Pairingmodus	7
2.6.2 BlueBike mit einem bluetoothfähigem Handy pairen (Telefonieren)	7
2.6.3 Music über Handy oder bluetoothfähigen MP3 Player	7
2.6.4 BlueBike mit einem bluetoothfähigen Navigationssystem pairen.....	9
2.6.5 BlueBike mit BlueBike pairen (Gegensprechfunktion / Intercom)	9
2.7 Gegensprechen (Vollduplex) – TeamTalk Betrieb	11
3. BlueCenter	13
3.1 Lieferumfang BlueCenter	13
3.2 Bedienung BlueCenter.....	14
3.3 Betriebsmodus	14
3.4 Ladestation und Akkuladung	14
3.5 BlueCenter Beglaubigungen löschen.....	15
3.6 Anschlussmöglichkeiten BlueCenter -Anlage.....	15
3.6.1 Musikübertragung in Stereo und HiFi-Qualität.....	15
3.6.2 Anschluss Navigationssystem	15
3.6.3 Anschluss Funkgerät LPD / PMR.....	15
3.7 Pairen	15
4. Technische Daten.....	17



1. BlueBike® - ...kabellose Freiheit

BlueBike, Bluetainment für Biker, ist ein auf Bluetooth®-Basis aufgebautes Kommunikationssystem, das sich jedem Bedarf individuell anpassen lässt. Ganz gleich ob Sportfahrer oder Tourenfahrer, **BlueBike** arbeitet ohne störende Kabel und macht des Bikers große Freiheit sicherer und komfortabler. Dabei muss weder auf Kommunikation noch Entertainment verzichtet werden.

Mit der **BlueBike IN** ist unter anderem das Freisprechen mit einem Bluetooth® Handy und sprachgeführtes Navigieren möglich. Das Headset **BlueBike IN** ist zum nachträglichen Einbau in nahezu alle gängigen Helme geeignet (z.B. Schuberth C3, Baehr Sonic/Touring etc.). Die Bedienung ist relativ einfach und erfolgt über vier Tasten.

Durch den Einsatz von **zwei BlueBike IN** Einheiten ist drahtloses Gegensprechen (Intercom / Vollduplexbetrieb) möglich. Dabei müssen weder Fahrer noch Sozius auf die Annehmlichkeiten der BlueBike® verzichten. Freisprechen mit dem Handy und sprachgeführtes Navigieren bleibt natürlich zu jeder Zeit bestehen. Die in der BlueBike® Anlage integrierte Technologie ermöglicht eine optimale Kommunikation mit dem Sozius sowie über das Handy, auch bei höheren Geschwindigkeiten (abhängig vom vorhandenen Helm und Motorrad). Unter Berücksichtigung der Umgebungsgeräusche am Helm, bei unterschiedlichen Geschwindigkeiten, wird die Lautstärke automatisch erhöht oder vermindert. Des Weiteren unterstützt BlueBike® das A2DP-Protokoll (Advanced Audio Distribution Profile). Diese Technik macht es möglich über die BlueCenter® oder entsprechende Bluetooth® Adapter, Musik in HiFi-Stereo Qualität kabellos in den Helm zu übertragen. Die **einzigartige Fähigkeit** beliebig viele BlueBike miteinander zu verbinden, wird durch das Umschalten von Duplex auf TeamTalk Betrieb erreicht.

Die **BlueCenter** ermöglicht dem Motorradfahrer **zusätzlich** ein Funkgerät und ein Radio oder MP3- / CD-Player oder ein nicht Bluetooth® Navigationssystem anzuschließen. Der Anschluss dieser externen Geräte erfolgt über Klinkenstecksysteme. Durch die mitgelieferte kabelgebundene "Push-To-Talk"-Taste und einem angeschlossenen Funkgerät ist die Kommunikation von "Bike zu Bike" auch über größere Entfernungen möglich. Da die BlueCenter® ebenfalls akkubetrieben und äußerst kompakt realisiert wurde, kann die Unterbringung motorradunabhängig in der Jackentasche oder im Tankrucksack erfolgen. Die Kombination von **BlueBike IN®** und **BlueCenter®** macht die kabellose Freiheit via Bluetooth® perfekt. In Planung für 2011 ist ein 12V Adapter für den permanenten Anschluss an die Bordspannung.



Der im Lieferumfang enthaltene Lithium-Ionen-Akku hat bei sachgemäßem Gebrauch eine Betriebszeit von **mindestens 15 Stunden für die BlueBike und 20 Stunden für die BlueCenter!** Mit Hilfe der, ebenfalls im Lieferumfang befindlichen, Ladestation, erfolgt das Nachladen entweder direkt am Motorrad, oder am 110V - 230V Netz. Nach einer Ladezeit von 3 Stunden ist der Akku zu 100% aufgeladen.



Noch einmal zur Klarstellung: Die BlueCenter ist zwingend für den Gebrauch von Funkgeräten erforderlich!



Der im Lieferumfang enthaltene Lithium-Ionen-Akku gehört nicht in den Hausmüll. Entsorgen Sie diesen Akku nur über den Fachhandel oder über Batterie-Sammelstellen. Dies ist ein konkreter Beitrag zum Umweltschutz. Falls Sie den Akku bei uns zurückgeben möchten, schicken Sie diesen bitte ausreichend frankiert an unsere Adresse.



Wir gewähren auf alle BlueBike Produkte 3 Jahre Garantie und 3 Jahre kostenlose Softwareupdates.

1.1 Funktionsübersicht

Funktionsübersicht **BlueBike IN**

	BlueBike IN
Gegensprechen (Intercom / Vollduplex) mit zweiter BlueBike	X
Gegensprechen (Simplex / TeamTalk) mit beliebig vielen Bluebike	X
Musik in HiFi- Qualität vom <i>Bluetooth</i> [®] Handy über A2DP	X
Handy <i>Bluetooth</i> [®]	X
Sprachausgabe Navigation <i>via Bluetooth</i> [®]	X
beliebige A2DP Quellen	X

Funktionsübersicht **BlueBike Solo**

	BlueBike Solo
Musik in HiFi- Qualität vom <i>Bluetooth</i> [®] Handy über A2DP	X
Handy <i>Bluetooth</i> [®]	X
Sprachausgabe Navigation <i>via Bluetooth</i> [®]	X
beliebige A2DP Quellen	X



Funktionen, die zusätzlich mit **BlueCenter** möglich sind

	BlueCenter+ BlueBike IN
Funkgeräteanschluss mit Push to Talk Taste	X
Musik über A2DP in HiFi-Stereo Qualität mit angeschlossener drahtgebundener Musikquelle	X
Sprachausgabe Navigation (drahtgebunden / parallel mit A2DP zur Musikquelle)	X

Helme und Zubehör (MP3-Player, Handy, Navigationssystem usw.) sind nicht im Lieferumfang enthalten.

1.2 Allgemeine Hinweise

BlueCenter

Die BlueCenter ist ein optionales Zusatzgerät um erstens ein Funkgerät via Bluetooth in den Helm zu übertragen und zweitens nicht Bluetooth fähige Geräte anzuschließen, um deren Information drahtlos in den Helm zu übertragen. Ob fest eingebautes Radio, ein nicht Bluetooth fähiges Navigationssystem, ob CD-Player oder Taschenradios.

BlueBike IN

Achtung: Die BlueBike kann neben drei normalen Bluetooth-Verbindungen nur **eine** A2DP Verbindung herstellen. Ist die BlueCenter eingebucht, funktioniert das Musikeinspielen übers Handy nicht mehr. Das Telefonieren ist selbstverständlich weiterhin möglich. Verzichten muss man aber auf Musik nicht. Es kann jede handelsübliche Musikquelle an die BlueCenter angeschlossen werden. Lediglich für einen zweiten Helm ist Musik übers Handy oder eine andere A2DP-Quelle weiterhin möglich.

2. BlueBike

2.1 Lieferumfang BlueBike IN (als Einbausatz nur für autorisierte Händler)

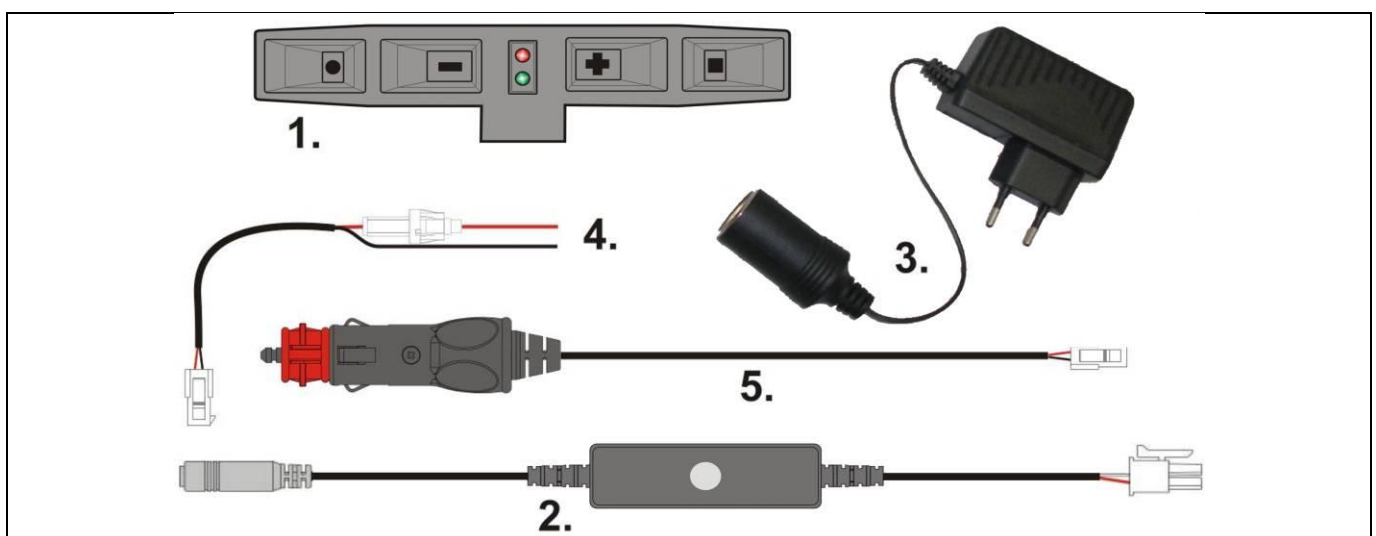



1. BlueBike Bedieneinheit (am Helm verbaut)
2. Ladestation für im Helm verbauten Akku
3. Netzadapter 12V
4. Anschlusskabel Akkuladestation Festeinbau
5. Anschlusskabel Akkuladestation für Verwendung Netzadapter

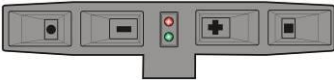
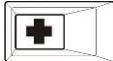

Elektronik-Box, Mikrofoneinheit, Lautsprecher und Akku sind im Helm verbaut.

2.2 Bedienung BlueBike IN

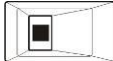
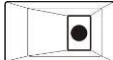
BlueBike IN	Symbol	Bedeutung
		Lautstärke erhöhen
		Lautstärke absenken
		EIN-Taste
		AUS-Taste

BlueBike einschalten:

EIN-Taste () 3 Sekunden lang drücken. Drücken Sie so lange bis die Rote LED erlischt und die grüne LED anfängt zu leuchten.

BlueBike ausschalten:

AUS-Taste () 6 Sekunden lang drücken. Es ertönt ein Signalton; die rote LED leuchtet noch 5 Sekunden nach und erlischt anschließend.

Lautstärke erhöhen:



PLUS-Taste () kurz drücken. Die Lautstärke für Musik und Sprache kann getrennt in 15 Stufen verändert werden. Beim Erreichen der obersten Stufe ertönt ein Signal.

Lautstärke absenken:

MINUS-Taste () kurz drücken. Beim Erreichen der untersten Stufe ertönt ein Signal.

Stellen Sie Ihre **BlueBike IN** auf eine Lautstärke ein, die es Ihnen jederzeit ermöglicht, Verkehrsgeräusche und Signaltöne anderer Verkehrsteilnehmer (besonders Rettungsdienste und Polizei) wahrzunehmen. Lautstärkeeinstellungen, die dies verhindern, sind nach der deutschen Straßenverkehrsordnung (StVO) verboten. Darüber hinaus kann die Einwirkung hoher Schallpegel auf das Gehör zu Hörschäden führen.

Signaltöne verändern:

Um die Lautstärke der Signaltöne zu verändern muss sich die BlueBike im Ruhezustand befinden, d.H. sie muss eingeschaltet sein darf aber keinen Kanal wie z.B. Music, Gegensprechen, Navigation oder andere aktiv haben. Jetzt kann ich mit dem drücken der PLUS-Taste () und MINUS-Taste () jeweils 2 Sekunden die Lautstärke der Töne verändern.



2.3 Betriebsmodus

Die **BlueBike IN** besitzt beschiedene Betriebszustände. Diese Zustände werden durch unterschiedliches Blinken der LED angezeigt.

Pairing-Modus

sehr schnelles Blinken der LED

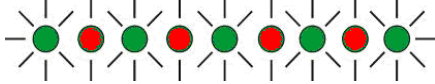

erfolgreiche Verbindung

langsames Blinken der LED

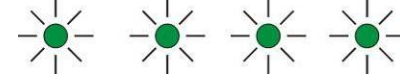

fehlgeschlagene Verbindung

schnelles Blinken der LED

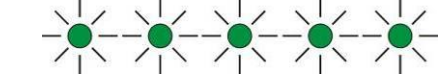

Beim Start des Pairing-Vorganges ertönt zusätzlich zum Blinken ein leiser Signalton, wobei bei erfolgreicher Verbindung ein lauter Signalton ausgegeben wird. Beim unterschreiten eines bestimmten Ladezustandes ertönt im regelmäßigen Abstand von ca. 30 Sekunden ein Signalton. Dies ist ein Zeichen dafür, dass der Akku demnächst aufgeladen werden muss. Auch optisch wird angezeigt, dass der Akku schwach ist, zwischendurch blinkt rot zweimal kurz auf.



2.4 Ladestation und Akkuladung

Die mitgelieferte Ladestation kann entweder am Motorrad oder über den mitgelieferten Netzadapter am 230V-Netz angeschlossen werden. Verwenden Sie dazu bitte das mitgelieferte Zubehör. Die im Lieferumfang enthaltenen Lithium-Ionen-Akkus haben bei sachgemäßem Gebrauch eine Betriebszeit von **mindestens 15 Stunden**. Die Betriebszeit hängt vom Lautstärkepegel ab: mit extremer Lautstärke kann die Betriebszeit auf 12 Stunden verringert werden. Die angegebene Betriebszeit ist ein Durchschnittswert. Der Akku ist nach einer Ladezeit von drei Stunden zu 100% aufgeladen.



Vor dem ersten Gebrauch ist der Lithium-Ionen-Akku aufzuladen. Für BlueBike F in eigener Ladestation, Helme mit der BlueBike IN werden direkt am Ladekabel angeschlossen. Anschließend schließen Sie die Ladeeinheit entweder am Motorrad oder am 230V-Netz an. Die LED beginnt nun zu leuchten. Beim Erreichen einer Ladekapazität von ca. 90 % erlischt die LED. Lassen Sie den Akku trotzdem mindestens drei Stunden in der Ladeeinheit. Nur so ist gewährleistet, dass der Akku zu 100% aufgeladen wurde.

2.5 Bluetooth Beglaubigungen löschen

Bei eingeschalteter BlueBike drücken Sie solange die AUS-Taste () , während Sie die Tasten PLUS () und MINUS () gedrückt halten, bis die LED erlischt. BlueBike schaltet sich aus und löscht alle eingebuchten Geräte.

2.6 Pairen (Einbuchen)



Das Einbuchen der einzelnen Bluetooth®-Geräte erfolgt nur einmal, danach finden sich die Geräte nach dem jeweiligen Einschalten automatisch wieder! Das Pairen ist immer nur dann notwendig, wenn ein neues Gerät (z.B. ein neues Handy) mit dem Helm verbunden werden soll. Grundsätzlich ist es wichtig alle Geräte mit der „OFF-Taste“ auszuschalten. Kürzlich erfolgte Einstellungen (inkl. Pairing) können verloren gehen, wenn der Akku zum Ausschalten gezogen wird.

Es ist zu beachten, dass beim Pairen immer nur die Bluetooth®-Geräte eingeschaltet sein dürfen, die auch miteinander gepairt werden sollen!

Es können nur Zusatzgeräte eingebucht werden, die „0000“ als PIN akzeptieren. Ein anderer Pin kann der Grund dafür sein, dass sich zwei Bluetooth Geräte nicht erkennen.



2.6.1 Pairingmodus

BlueBike im Pairingmodus einschalten. Die EIN-Taste drücken Sie **6 Sekunden** lang aus dem **ausgeschalteten Zustand**, bis die LED´s der BlueBike abwechselnd anfangen schnell zu blinken. Die BlueBike Anlage befindet sich nun für ca. 60 Sekunden im Pairingmodus. Dieser Zustand wird durch einen doppelten Signalton bestätigt. Blinken die LED´s abwechselnd befinden Sie sich im Pairingmodus für das 1.Gerät. Wenn sie diese gepairt haben schalten sie die Bluebike wieder ab und gehen sie erneut in den Pairingmodus (Rote und Grüne LED blinken abwechselnd). Um nun das 2.Gerät zu pairen drücken sie so lange (2 Sekunden) die ON-Taste bis die Rote LED dauerhaft leuchtet und die Grüne LED blinkt. Nun können Sie das zweite Gerät pairen.

Falls eine Verbindung mal unterbrochen wird, können Sie im normalen Betrieb, durch kurzes Drücken der Off-Taste das Gerät Nr.1 wieder verbinden und durch zwei sekundiges drücken der Off- und MINUS-Taste gleichzeitig das Gerät Nr.2 wieder verbinden.

2.6.2 BlueBike mit einem bluetoothfähigem Handy pairen (Telefonieren)





BlueBike im Pairingmodus einschalten (vgl. hierzu Abschnitt 2.7.1 Pairingmodus).

Bluetooth[®]-Handy gemäß der Handy-Bedienungsanleitung in den Suchmodus für neue *Bluetooth*[®]-Geräte bringen. **BlueBike** gemäß der Handy-Bedienungsanleitung als Headset einbuchen. Bei Pin Abfrage „0000“ eingeben. Die BlueBike Anlage bestätigt den erfolgreichen Vorgang mit einem Signalton. Danach sollte die BlueBike ausgeschaltet werden um die Verbindung zu speichern.

Um nun ein zweites Handy/Gerät dazu zu pairen gehen Sie wie in Punkt 2.7.1 beschrieben vor.

Telefonat vom Handy annehmen und auflegen

Bitte beachten Sie, dass die automatische Rufannahme am Telefon ausgeschaltet sein muss!

Wird während des Läutens die AUS-Taste () für **2 Sekunden** gedrückt, wird das Gespräch angenommen. Wird die AUS-Taste () während des Läutens einmal gedrückt, wird das Gespräch abgewiesen (abheben und auflegen). Das Gespräch wird beendet, wenn die Gegenseite auflegt oder wenn während des Gesprächs die AUS-Taste () einmal betätigt wird. Möchten Sie ein Gespräch vom Helm auf das Mobiltelefon übernehmen, drücken Sie die AUS-Taste () **2 Sekunden** lang. Danach können Sie mit dem Mobiltelefon das Gespräch führen.

Sprachwahl

Sofern Ihr Telefon die Sprachwahlfunktion unterstützt gehen Sie bitte wie folgt vor:

Vor dem Gebrauch dieser Sprachwahlfunktion müssen im Telefon per Spracheingabe alle Namen der Gesprächsteilnehmer gespeichert werden. Diese Prozedur lesen Sie bitte in der Bedienungsanleitung Ihres Telefons nach.

Die Sprachwahlfunktion aktivieren Sie, indem Sie **kurz** die AUS-Taste () drücken. Dies wird durch einen Signalton bestätigt. Abhängig vom verwendeten Telefon kann nun ein Ton oder eine Stimme Sie auffordern, den Namen des gewünschten Gesprächsteilnehmers zu nennen. Nun einen der bereits im Telefon gespeicherten Namen laut sagen. Die gespeicherte Telefonnummer wird anschließend automatisch für Sie gewählt.



Wahlwiederholung

Drücken Sie **2 Sekunden** die AUS-Taste () um die Wahlwiederholung Ihres Mobilfunktelefons zu aktivieren.



Rückfragen zum Sozios während dem Telefonieren

Während eines Telefonats haben sie die Möglichkeit, Rücksprache mit ihrem Sozios zu halten.

Drücken sie Während eines Telefonats 2 Sekunden die EIN-Taste () wird das Telefonat zurück gestellt (es befindet sich in einer Warteschlange) und Sie können sich mit ihrem Sozios unterhalten. Wollen Sie zu dem Gespräch zurück kehren drücken sie nur einmal kurz die EIN-Taste () und das Gespräch wird fortgesetzt.

2.6.3 Musik über Mobilfunktelefon oder Bluetooth MP3-Player







Die Steuerung des seperaten MP3-Players oder MP3 über Mobiltelefon ist nur möglich wenn dieser **AVRCP** unterstützt. Unterstützt er dieses nicht können sie nur die Music starten und beenden (natürlich auch lauter und leiser).

Also gilt für Geräte die **kein AVRCP** unterstützen:

Mit einmaligem Drücken der EIN-Taste () schalten Sie die Musikwiedergabe Ihres Mobilfunktelefons auf Pause. Ein erneutes Drücken der Taste deaktiviert die Pausenfunktion.

Das Aktivieren der Musik am Mobilfunktelefon lesen Sie bitte in der Bedienungsanleitung Ihres Telefons nach.

Für Geräte die **AVRCP unterstützen** gilt:

- | | |
|---------------------|--|
| - Play/Pause | - ON () kurz drücken |
| - Stop | - ON () 2 Sekunden lang drücken |
| - nächstes Lied | - PLUS-Taste () 2 Sekunden halten |
| - vorheriges Lied | - MINUS-Taste () 2 Sekunden halten |
| - schneller Vorlauf | - PLUS-Taste () so lange halten wie gewünscht (jedoch länger als 2 Sekunden) |
| - schnell Rücklauf | - MINUS-Taste () so lange halten wie gewünscht (jedoch länger als 2 Sekunden) |



Hinweis bei Verwendung einer BlueCenter-Anlage:

Das Mobilfunknetz ist in mehrere „Mobilfunk-Zellen“ unterteilt. Während der Fahrt mit dem Auto bzw. dem Motorrad wechselt das Mobilfunktelefon ständig in andere „Zellen“. Es besteht die Möglichkeit, dass das Mobiltelefon die BlueCenter-Anlage bei diesem Wechsel stört und die BlueCenter die Musik unterbricht. Um dies zu Vermeiden versuchen Sie Ihr Telefon von der BlueCenter-Anlage „räumlich“ zu trennen.



2.6.4 BlueBike mit einem bluetoothfähigen Navigationssystem pairen

BlueBike im Pairingmodus einschalten (vgl. hierzu Abschnitt 2.7.1 Pairingmodus).

Bluetooth[®]-Navigationssystem gemäß der Bedienungsanleitung in den Suchmodus für neue *Bluetooth*[®]-Geräte bringen. **BlueBike** gemäß der Navigations-Bedienungsanleitung als Headset einbuchen. Bei Pin Abfrage „0000“ eingeben. Die BlueBike bestätigt den erfolgreichen Vorgang mit einem Signalton.

Bei Verwendung eines TomTom Rider und einem Mobilfunktelefon beachten Sie bitte folgende Hinweise:

- Sollten Sie Ihr **Telefon** bei einer Fahrt mit den TomTom und der BlueBike Anlage **nicht verwenden, löschen** Sie unbedingt die Beglaubigung des Telefons aus dem Navigationssystem. Ansonsten können Fehlfunktionen in Verbindung mit der BlueBike auftreten (Nicht durch BlueBike verursacht!).
- Ein Verbindungsbeispiel mit BlueBike, TomTom und Handy ist:
 1. **BlueBike** einschalten
 2. **Navigationssystem TomTom** einschalten
Die Verbindung BlueBike TomTom wird in der Regel automatisch hergestellt. Es ist wichtig, dass Sie trotzdem im TomTom Menü unter „Einstellungen“, „Mit Headset verbinden“, „Verbindung zu BlueBike erneut aufbauen?“ erneut die Verbindung herstellen.
 3. Nun pairen Sie Ihr Telefon mit dem TomTom. Hier ist ebenfalls zu beachten, dass Sie die BlueBike-Anlage eingeschaltet lassen. War Ihr Telefon bereits mit dem TomTom gepairt, lassen Sie einfach die Verbindung zum Telefon aufbauen.

2.6.5 BlueBike mit BlueBike pairen (Gegensprechfunktion / Intercom)

Haben Sie sich für zwei BlueBike-Anlagen entschieden, sind diese im Regelfalle bereits miteinander gepairt. Ist das nicht der Fall, gehen Sie bitte wie folgt vor:

Schalten Sie den Sozius-Helm, aus dem ausgeschalteten Zustand, **6 Sekunden** lang ein, bis beide LED's der BlueBike abwechselnd anfangen schnell zu blinken. Die BlueBike Anlage befindet sich nun für ca. 60 Sekunden im Pairingmodus. Dieser Zustand wird durch einen Doppel-Signalton bestätigt.

Schalten Sie danach unmittelbar den Fahrer-Helm ebenfalls im Pairing-Modus ein. Der Fahrer-Helm befindet sich nun auch für 60 Sekunden im Pairingmodus, der ebenfalls mit einem Doppel-Signalton bestätigt wird. Nach wenigen Sekunden geben beide BlueBike Anlagen einen kurzen Quittungston aus und sind damit miteinander verbunden.



Damit beim späteren Gebrauch eine optimale Funktion gewährleistet ist schalten Sie beide Helme aus. Nun gehen Sie bitte beim Einschalten der BlueBike-Anlagen in der Gegensprechfunktion wie folgt vor:

- 1. BlueBike Fahrer einschalten, warten bis die LED´s abwechselnd blinken**
- 2. Dann schalten Sie die zweite BlueBike ein. Hierbei ist es möglich das die Helme sich direkt finden und die LED´s des zweiten Helmes gar nicht erst anfangen abwechselnd zu blinken. Eine erfolgreiche Verbindung wird mit einem Signalton bestätigt.**
- 3. Jetzt Zubehör, wie Navigation und oder Mobilfunk, einschalten und die Verbindung mit den Helmen aufbauen.**

Sprachgesteuert (VOX-Steuerung) oder permanent Gegensprechen



Sie haben nun die Möglichkeit zwischen der VOX-Steuerung (Wechsel in Gegensprechmodus per Sprachansage) oder einen permanent offenen Mikrofon zu wählen (ausschließlich permanentes Gegensprechen). Vox-Steuerung bedeutet, die Gegensprech-Verbindung wird geöffnet, wenn in das Mikrofon laut und deutlich gesprochen wird – ohne Bedienung einer Taste. Die VOX-Steuerung ist bereits werksseitig eingestellt.



Das sprachgesteuerte Gegensprechen ist notwendig um eine angeschlossene BlueCenter-Anlage im vollen Umfang nutzen zu können.

Permanente Gegensprechfunktion:

Um in die permanente Gegensprechfunktion zu wechseln, gehen sie bitte wie folgt vor:

- Drücken sie im eingeschalteten Zustand gleichzeitig die Tasten PLUS () und MINUS (). Nach ca. 2 Sekunden ertönt ein kurzer Signalton. Nun lassen sie die Tasten wieder los. Diesen Vorgang wiederholen Sie mit dem zweiten Helm. Nur wenn an beiden Helmen ein kurzer Signalton ausgegeben wurde, ist das permanente Gegensprechen aktiviert.
- Um in den sprachgesteuerten Modus zu wechseln drücken sie erneut an beiden Helmen diese Tastenkombination. Es erfolgt nun nach ca. 2 Sekunden ein langer Signalton. Nur wenn an beiden Helmen ein langer Signalton ausgegeben wurde, befinden Sie sich wieder im sprachgesteuerten Modus.

Die Gegensprechfunktion wird durch einmaliges **lautes** Aufsprechen (oder starkes „Pusten“) des Mikrofons aktiviert und bleibt bis zum Ausschalten dieser Funktion aktiv.

Das permanente Gegensprechen kann durch kurzes Drücken der EIN-Taste () beendet und durch einmaliges lautes Aufsprechen (oder Pusten) wieder aktiviert werden.

Nach einem Telefongespräch oder einer Sprachdurchsage des Navigationssystems muss die Gegensprechfunktion durch einmaliges Aufsprechen wieder aktiviert werden.

Sprachgesteuerte Gegensprechfunktion:



Diese Funktion ist werksseitig bereits eingestellt. Sobald **laut** in eins der beiden Mikrofone gesprochen wird, wechseln die Helme automatisch in die Gegensprechfunktion. Die Gegensprechfunktion bleibt nur so lange aktiv wie gesprochen wird. Danach wird der Sprachkanal nach wenigen Sekunden automatisch geschlossen.



Jeder Helm und jedes Motorrad verursachen unterschiedliche Windgeräusche. Dies kann die Funktion des sprachgesteuerten Gegensprechens beeinflussen. Aus diesem Grund ist es unerlässlich, dass die Mikrofonschwellen auf das Motorrad und den eigenen Helm individuell angepasst werden. Wird das Mikrofon durch Windgeräusche unbeabsichtigt geöffnet (unbeabsichtigtes Einschalten der Gegensprech-Anwendung), sollte die Mikrofonschwelle eine oder zwei Stufen angehoben werden. Um die beste Abstimmung zu finden, sind dazu einige Motorradfahrten notwendig. Um die Mikrofonschwelle einzustellen, gehen Sie bitte wie folgt vor:

Wir empfehlen bei permanenten Gegensprechen oder TeamTalk die Mikrofonschwelle (Empfindlichkeit) höher einzustellen!

Mikrofonempfindlichkeit (kann nur im Gegensprech/TeamTalk-Modus eingestellt werden)

Sie haben die Möglichkeit, die Mikrofonempfindlichkeit durch langes Drücken der Tasten **PLUS** () bzw. **MINUS** () zu verändern (es ertönt jeweils ein Signalton). Es können insgesamt „10“ Empfindlichkeitsstufen (bei TeamTalk 15 Stufen) eingestellt werden. Je höher die Stufe, desto unempfindlicher wird das Mikrofon. Bei Auslieferung der Anlage befindet sich die Empfindlichkeit auf Stufe „4“. Die Mikrofonempfindlichkeit wird bei steigender Geschwindigkeit automatisch angepasst.

Mikrofon unempfindlicher:

Im Gegensprech-Modus drücken sie solange die **PLUS-Taste** () bis ein Signalton ausgegeben wurde. Die Empfindlichkeit wird pro langen Tastendruck jeweils um eine Stufe geändert.

Mikrofon empfindlicher:

Im Gegensprech-Modus drücken sie solange die **MINUS-Taste** () bis ein Signalton ausgegeben wurde. Die Empfindlichkeit wird pro langen Tastendruck jeweils um eine Stufe geändert.



Bitte beachten Sie:

Erfolgt eine Ansage des Navigationssystems oder ein Telefonat während des Gegensprechens, wird der Gegensprechkanal unterbrochen. Möchte der Sozius während der Navigationsansage/Telefonieren eine Unterhaltung mit dem Fahrer führen, so wird dieses unterbunden, da Navigation und Telefon Vorrang vor dem Gegensprechen haben. Aus diesem Grund erhält der Sozius einen kurzen Signalton. Ebenfalls erhält der Fahrer einen kurzen Signalton in dem Fall, dass der Sozius ein Telefonat führt.

2.7 Gegensprechen (Vollduplex) – TeamTalk Betrieb

BlueBike unterstützt die Möglichkeit beliebig viele BlueBike F / IN (ST)-Anlagen miteinander zu „verbinden“. Dies wird durch das Umschalten von Gegensprechfunktion (Vollduplex) auf TeamTalk-Betrieb ermöglicht. Bevor Sie in den TeamTalk-Modus wechseln, schalten bitte alle TeamTalk-Teilnehmer die bluetooth Funktion aller mitgeführten Geräte vorübergehend aus (Mobiltelefon, Navigation, etc.). Nachdem alle TeamTalk-Teilnehmer erfolgreich in diesem Modus gewechselt haben und den gleichen Kanal eingestellt haben, kann die Bluetooth-Funktion der eingebuchten Geräte wieder aktiviert werden. Danach sind alle Bluetooth-Funktionen (außer Duplex-Gegensprechen) auch im TeamTalk-Modus verfügbar. Durch das gleichzeitige Drücken der **EIN- und AUS-Taste 2 Sekunden** lang, im eingeschalteten Zustand, von jedem BlueBike Teilnehmer, wird der TEAMTALK-Betrieb eingeschaltet. Dies wird durch einen kurzen Signalton angezeigt. Auch optisch wird der TeamTalk modus angezeigt, durch synchrones blinken beider LED´s.

TeamTalk kann nicht mit BlueBikes kommunizieren, die im Gegensprech-Modus (Vollduplex) sind.



Motorradgruppen, die BlueBike fahren, können im Vollduplex-Betrieb starten und auf ein bestimmtes Handzeichen hin auf TeamTalk umschalten, damit alle z.B. die Anweisung des Tour-Guide hören können. Hierbei ist Disziplin wie beim Funken erforderlich, denn derjenige, der zuerst spricht, blockiert alle Anderen, die solange zuhören müssen. Öffnen kann man den Kanal entweder durch Lautes sprechen (VOX-Steuerung) oder durch kurzes drücken der **OFF- und MINUS- Taste**. Derjenige der den Kanal geöffnet hat, hat nun die Möglichkeit 15 Sekunden lang zu sprechen, danach schließt sich der Kanal automatisch (Zeitlimit um zu verhindern, dass der Kanal die ganze Zeit blockiert wird). Der Kanal kann aber auch Manuel direkt geschlossen werden, und zwar durch drücken der **ON-Taste**. Ein anderer, beliebiger Teilnehmer kann sich jetzt zu Wort melden.

Um mögliches Mithören oder Stören anderer Motorradgruppen in der Nähe zu vermeiden, kann aus 10 Frequenzen eine beliebige gewählt werden, auf die sich alle Gruppenteilnehmer verständigen müssen. Dieser Kanal sollte im Vorfeld festgelegt werden.



Bitte beachten Sie, dass beim Einstellen des Kanals alle Bluetooth-Geräte ausgeschaltet sind.

Um den festgelegten Kanal einzustellen, gehen Sie bitte wie folgt vor:

1. Bluetooth in allen Geräten ausschalten
2. Bluebike ausschalten
3. BlueBike im Pairing-Modus 6 Sekunden einschalten
4. EIN-Taste 1-10x drücken, je nach gewünschtem Kanal (1 = Kanal 1, 10 = Kanal 10)
5. Aus-Taste kurz drücken, um Pairing-Modus zu verlassen
6. Mit EIN-AUS bei Bedarf zwischen Vollduplex und TeamTalk umschalten



3. BlueCenter

3.1 Lieferumfang BlueCenter

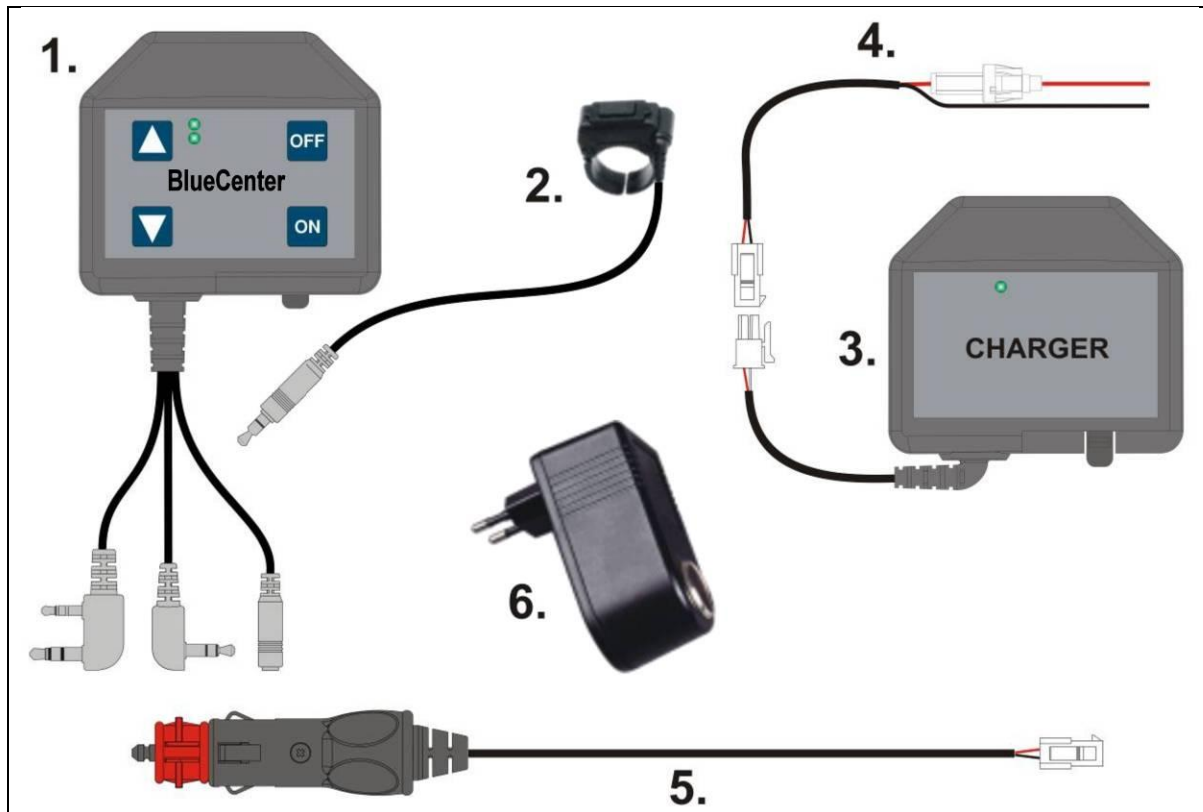

1. BlueCenter Steuereinheit inkl. Akkupack
2. drahtgebundene Push-To-Talk-Taste (Finger oder Lenker)
3. Akkuladestation
4. Anschlusskabel Akkuladestation Festeinbau
5. Anschlusskabel Akkuladestation für Verwendung Netzadapter
6. Netzadapter 12V
7. Montagezubehör Akkuladestation



3.2 Bedienung BlueCenter



Taste nur für RESET notwendig



Taste nur für RESET notwendig



BlueCenter ausschalten



BlueCenter einschalten.

BlueCenter einschalten:

-Taste solange gedrückt halten, bis die obere LED anfängt zu blinken.

BlueCenter ausschalten:

-Taste solange gedrückt halten, bis die obere LED erlischt.

Die Pfeiltasten  und  werden nur für einen Reset benötigt.

Hinweis:

Schalten Sie immer zuerst die BlueBike am Helm ein und dann erst die BlueCenter-Anlage. Nur so ist eine optimale Funktion gewährleistet.

3.3 Betriebsmodus

Die **BlueCenter** besitzt verschiedene Betriebszustände. Diese Zustände werden durch unterschiedliches Blinken der 1. Status-LED angezeigt.

Pairing-Modus

sehr schnelles Blinken der LED

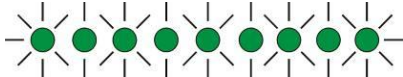

erfolgreiche Verbindung

langsames Blinken der LED

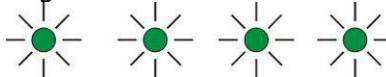

fehlgeschlagene Verbindung

schnelles Blinken der LED

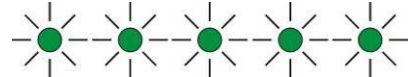

Beim unterschreiten einer bestimmten Akkuspannung beginnt die 2. Status-LED zusätzlich an zu blinken. Dies ist ein Zeichen dafür, dass der Akku demnächst aufgeladen werden muss.

3.4 Ladestation und Akkuladung



Die mitgelieferte Ladestation kann entweder am Motorrad oder über den mitgelieferten Netzadapter am 230V-Netz angeschlossen werden. Verwenden Sie dazu bitte das mitgelieferte Zubehör. Die im Lieferumfang enthaltenen Lithium-Ionen-Akkus haben bei sachgemäßem Gebrauch eine Betriebszeit von **mindestens 20 Stunden**. Der Akku ist nach einer Ladezeit von 3 Stunden zu 100% aufgeladen.



Vor dem ersten Gebrauch ist der Lithium-Ionen-Akku aufzuladen. Dazu schieben Sie zuerst den Akku in die dafür vorgesehene Ladeschale. Anschließend schließen Sie die Ladeeinheit entweder am Motorrad oder am 230V-Netz an. Die LED beginnt nun zu leuchten. Beim Erreichen einer Ladekapazität von ca. 90 % erlischt die LED. Lassen Sie den Akku trotzdem mindestens drei Stunden in der Ladeeinheit. Nur so ist gewährleistet, dass der Akku zu 100% aufgeladen wurde.



3.5 BlueCenter Beglaubigungen löschen

Bei eingeschalteter BlueCenter drücken Sie solange die **OFF**-Taste, während Sie die Tasten  und  gedrückt halten, bis die LED erlischt. BlueCenter schaltet sich aus und löscht alle eingebuchten Geräte. Soll eine Verbindung zu einer neuen **BlueBike** hergestellt werden, muss die bestehende Pairing Information zuvor gelöscht werden.

3.6 Anschlussmöglichkeiten BlueCenter -Anlage

3.6.1 Musikübertragung in Stereo und HiFi-Qualität

Über den 3,5mm Stereo-Klinkenstecker können Sie mit Hilfe eines MP3-Players, CD-Player oder Radio Musik in Stereo und HiFi-Qualität kabellos in die BlueBike übertragen.

3.6.2 Anschluss Navigationssystem

Über den 3,5mm Klinkenstecker besteht die Anschlussmöglichkeit eines Navigationssystems. Der Funkgeräteanschluss hat bei der BlueCenter-Variante die oberste Priorität.

Sofern Ihr Navigationsgerät einen integrierten MP3-Player besitzt, ist Musik- und Navigationsansprache über die BlueCenter-Anlage möglich.

3.6.3 Anschluss Funkgerät LPD / PMR

LPD und PMR Funkgeräte können ebenfalls an der BlueCenter-Anlage angeschlossen werden. Hierzu ist zu beachten, dass der Steckerabstand der beiden Klinkenstecker 11.5mm betragen muss. Dieser Anschluss wurde auf KENWOOD-Geräte (z.B. KENWOOD-Funky) abgestimmt.

Ein Adapter für ALAN-441 Funkgeräte (und Baugleiche) ist über www.BlueBike.com zu beziehen.

Mit Hilfe der mitgelieferten PTT-Taste können Gespräche „Motorrad zu Motorrad“ über das optional angeschlossene Funkgerät über größere Entfernungen geführt werden. Dazu drücken Sie die an der BlueCenter angeschlossene **PTT-Taste** und sprechen Sie über die BlueBike. Anschließend lassen sie die Sprechaste wieder los. Die PTT-Taste befestigen Sie entweder am Finger oder am Lenker des Motorrads. Durch drücken dieser Sprechaste wird evtl. eingespielte Musik oder das Gegensprechen mit dem Sozjus unterbrochen. Das Umschalten auf den Funkkanal dauert immer einen kurzen Augenblick.

3.7 Pairen



Das Einbuchen der **BlueBike** erfolgt nur einmal, danach finden sie sich nach dem jeweiligen Einschalten automatisch wieder! Das Pairen ist immer nur dann notwendig, wenn eine neue BlueBike mit der BlueCenter-Anlage verbunden werden soll.

Grundsätzlich sind alle Geräte mit der „OFF-Taste“ auszuschalten. Kürzlich erfolgte Einstellungen (inkl. Pairing) können verloren gehen, wenn der Akku ohne vorheriges Ausschalten gezogen wird.

Es ist zu beachten, dass beim Pairen immer nur die *Bluetooth*[®]-Geräte eingeschaltet sein dürfen, die auch miteinander gepairt werden sollen! Es können nur Zusatzgeräte eingebucht werden, die den PIN „0000“ akzeptieren.



BlueCenter mit BlueBike F / IN (ST) pairen (Musik in Stereo und HiFi-Qualität)

BlueCenter über die **ON**-Taste einschalten und 6 Sekunden gedrückt halten, bis die LED anfängt schnell zu blinken. Die BlueCenter-Anlage befindet sich nun für ca. 60 Sekunden im Pairingmodus.

BlueBike im Pairingmodus einschalten (vgl. hierzu Abschnitt 2.7.1 Pairingmodus). BlueBike F / IN (ST) und BlueCenter beginnen nun mit dem Pairing. Eine erfolgreiche Verbindung wird über einen Signalton bestätigt. Bei angeschlossener Musik ist diese nun zu hören.



Damit beim späteren Gebrauch eine optimale Funktion gewährleistet ist, gehen Sie bitte beim Einschalten der Anlagen wie folgt vor:

- 1. BlueBike F / IN (ST) einschalten, warten bis die LED blinkt**
- 2. Jetzt Zubehör, wie Navigation und oder Mobilfunk, einschalten und die Verbindung mit dem Fahrer-Helm aufbauen.**
- 3. Nach dem erfolgreichen Aufbau der Verbindung zwischen BlueBike F / IN (ST) und dem Zubehör die BlueCenter -Einheit einschalten.**



4. Technische Daten

Frequenzbereich:	2,402 GHz bis 2,480 GHz im lizenzfreien ISM-Band (<i>Industrial, Scientific and Medical Band</i>)
Übertragungsverfahren:	Frequency Hopping Spread Spectrum (FHSS); Frequenzverfahren für die drahtlose Datenübertragung
Akkuleistung:	Li-Ion Zelle mit 1200mAh (ausreichend für bis zu 20 Stunden Betriebsdauer)
Temperaturbereich (Einsatzbereich):	0°C bis +70°C
Frequenzgang Sprache:	25Hz – 4kHz (Headset- und Handsfree-Profil)
Frequenzgang Musik:	25Hz – 20kHz (A2DP-Profil)
Bluetooth-Version:	1.2
Bluetooth-Klasse:	Klasse 2 mit bis zu 2,5mW Sendeleistung
Bluetooth-Protokolle:	Headset; Handsfree, A2DP (Advanced Audio Distribution Profile)
Gewicht BlueBike®-F-Version:	ca. 165g
Gewicht BlueBike®-IN (ST)-Version:	ca. 100g